

MITOLOY

ギヤレンチ

・GR35-350 ・GR36-700 ・GR37-1000
・MG12-400N ・MG16-500N



Gearench.
MG12-400N
最大入力トルク (MAX. INPUT TORQUE CAP.) 353 N・m
最大出力トルク (MAX. OUTPUT TORQUE CAP.) 3,530 N・m
実質倍率 (ACT. INPUT-OUTPUT RATIO) 1:10.0
水戸工機株式会社 (MITO TOOL MFG. CO., INC.) MITO JAPAN

MITO Gearench.
形式 (MODEL)
最大入力トルク (MAX. INPUT TORQUE CAP.)
最大出力トルク (MAX. OUTPUT TORQUE CAP.)
実質倍率 (ACT. INPUT-OUTPUT RATIO)
製造番号 (MFG. No.)
水戸工機株式会社 (MITO TOOL MFG. CO., INC.)

カタログ取扱説明書

機種別能力

ギヤレンチの出力トルクの計算式は下記の通りです。参考にしてお選びください。

$$\text{入力トルク (N}\cdot\text{m)} \times \text{実質倍率} = \text{出力トルク (N}\cdot\text{m)}$$

機種別能力一覧表(参考値)

倍率	品番	最大入力トルク (N·m)	実質倍率	最大出力トルク (N·m)
3.5倍型	GR35-350	350	3.5	1,225
3.6倍型	GR36-700	700	3.6	2,520
3.7倍型	GR37-1000	1,000	3.7	3,700
10倍型	MG12-400N	353	10.0	3,530
14.4倍型	MG16-500N	340	14.4	4,900

- 参考(精度)
 - ・付属の反力受装着時は±10%となります。(3.5倍型・3.6倍型・3.7倍型)
- 作業条件により、トルク値が異なりますのでご注意ください。
- 常用で使用される場合のトルクの上限は、最大トルク値の90%です。
これより大きなトルクでご使用の場合は、1ランク上の機種をお選びください。

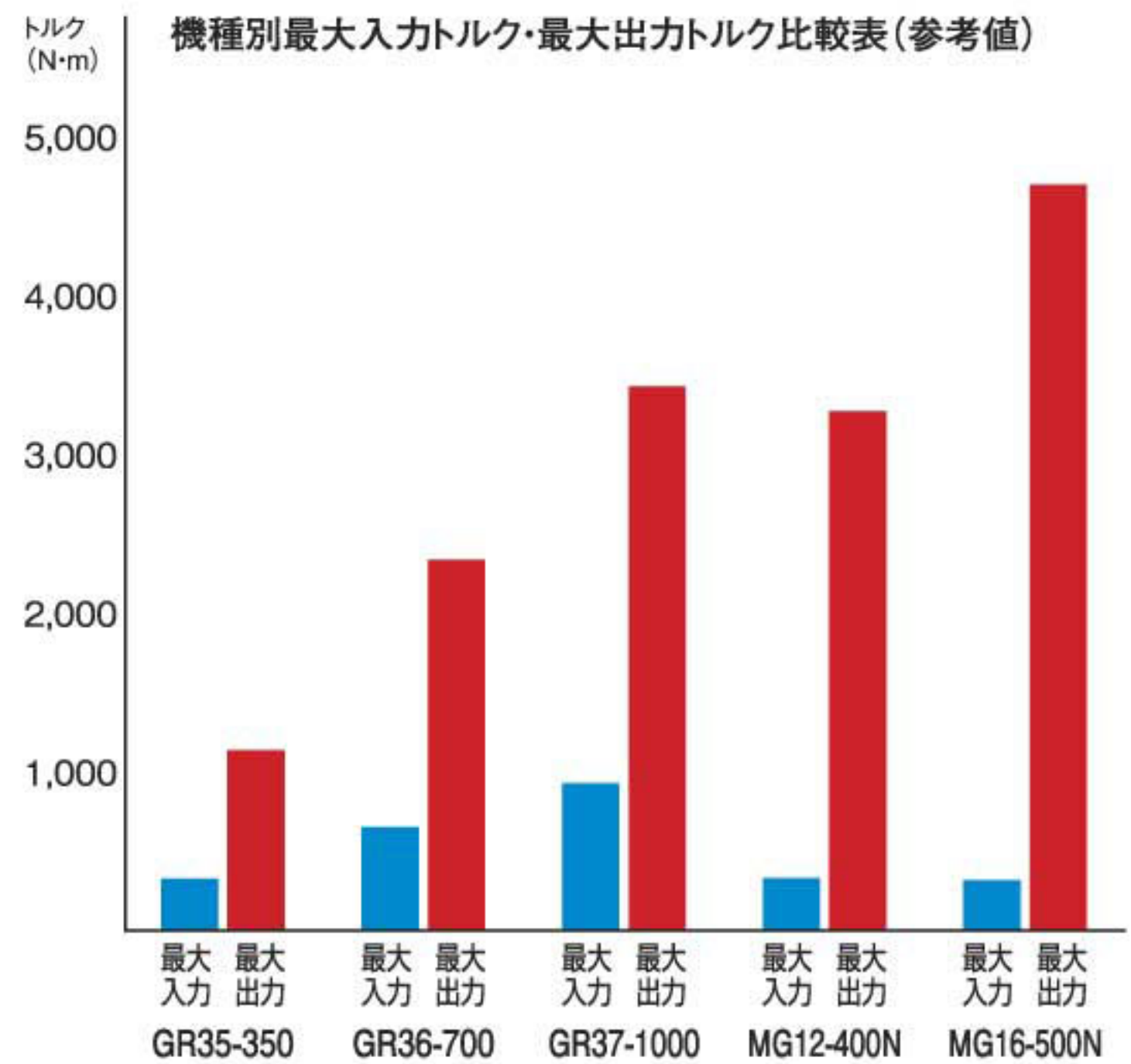

3.5倍型・3.6倍型・3.7倍型

■特長

- 安全ピン内蔵タイプ

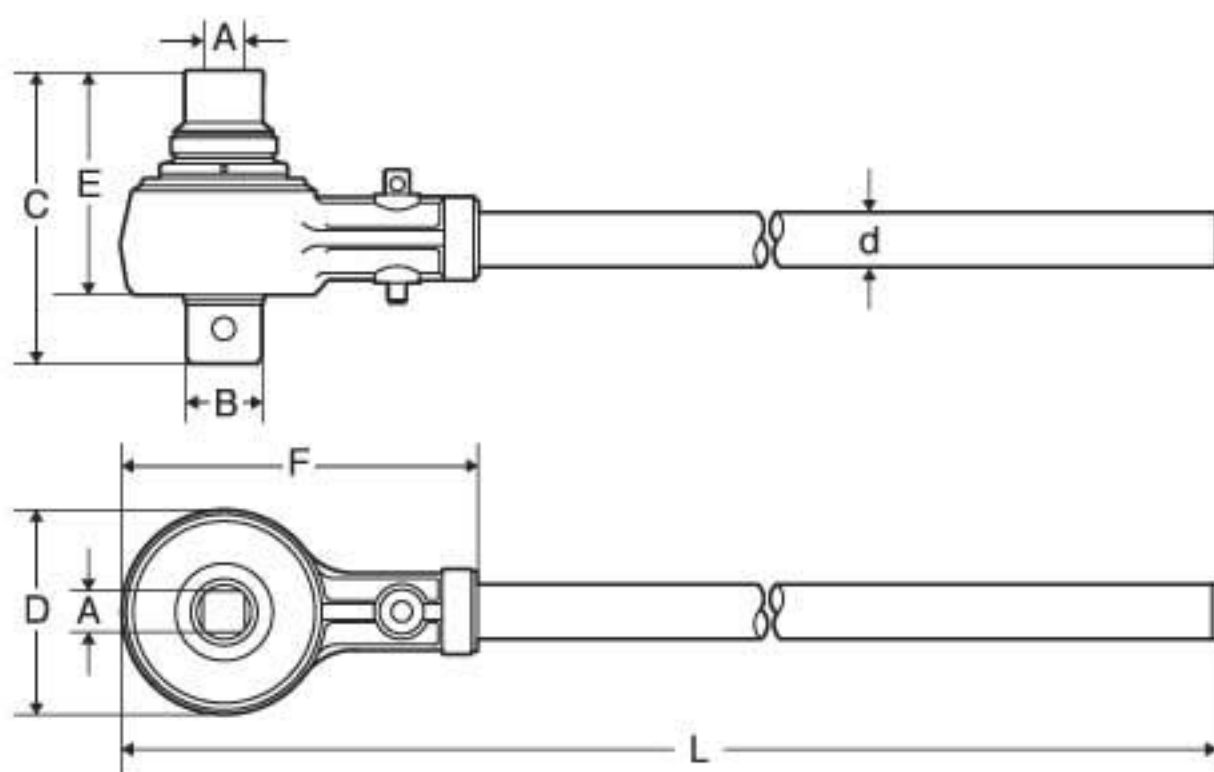

品番	最大トルク(N·m)		実質倍率	kg			本体寸法								メーカー希望小売価格(税抜)円	JAN
	入力	出力		ヘッド	重量(※1)	総重量(※2)	A入力差込角	B出力差込角	C(mm)	D(mm)	E(mm)	F(mm)	L(mm)	dφ(mm)		
GR35-350	350	1,225	3.5	1.6	6.7	11.7	19.0(3/4)	19.0(3/4)	118	65	97	104	468	24	157,000	☑5002
GR36-700	700	2,520	3.6	2.8	9.1	14.1	19.0(3/4)	25.4(1")	135	83	103	148	493	24	179,000	☑5019
GR37-1000	1,000	3,700	3.7	3.8	10.0	15.0	19.0(3/4)	25.4(1")	138	96	107	168	508	26	195,000	☑5026

●最大入力トルク値以上の入力を行わないでください。

※1:反力受及びラチェットハンドルを装着した場合の重量です。
※2:セット総重量を意味し、メタルケース・付属品など全ての総重量です。

セット明細 GR35-350

品名	ヘッド	価格(※3)	反力受	安全ピン	ストップバーピン	ラチェットハンドル	メタルケース
品番・サイズ	GR35-350H	102,600	RBS04-1	SAP04-1	STP04-1	6RH750	480×325×115
入数	1		1	2	1	1	1

セット明細 GR36-700

品名	ヘッド	価格(※3)	反力受	安全ピン	ストップバーピン	ラチェットハンドル	メタルケース
品番・サイズ	GR36-700H	117,500	RBS04-2	SAP04-2	STP04-2	6RH1100	480×325×115
入数	1		1	2	1	1	1

セット明細 GR37-1000

品名	ヘッド	価格(※3)	反力受	安全ピン	ストップバーピン	ラチェットハンドル	メタルケース
品番・サイズ	GR37-1000H	129,000	RBS04-3	SAP04-3	STP04-2	6RH1100	480×325×115
入数	1		1	2	1	1	1

- ヘッドのほか、各種部品も別途販売しております。
- 反力受については別作品の対応可能です。

※3:ヘッドの価格はメーカー希望小売価格(税抜)です。

